

ゆったり優しく ほっこり甘い 私のすきま時間

my hyggelig set

現状

デジタル化・情報化社会で疲れている人が多く、心身の健康への意識が高まっている

提案

ゆとり・甘い [心ほぐれるほっこりな] 時間をとって、心も脳もリフレッシュする

日常の中に“hygge”を取り入れる

居心地がいいほっこりする時間や空間

アイテム詳細

セット内容

- ・本体（ボード）
- ・LED キャンドル × 2

本体素材

- ・天然木

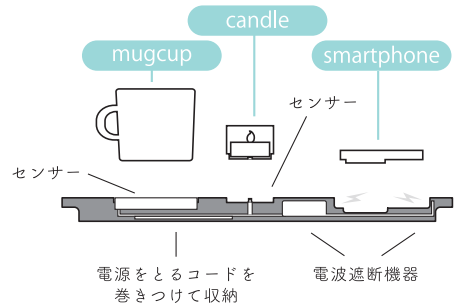
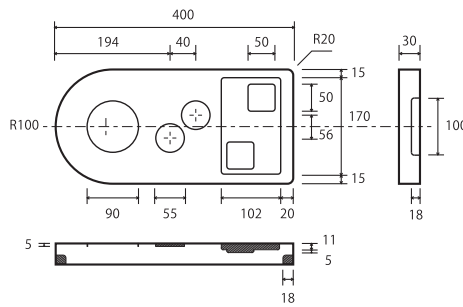

カップウォーマー

カップを乗せると保温
カップを置いていない場合は機能停止



LED キャンドル

充電式（取り外し可能）
センサーでライトを ON・OFF
ライトがつくと中央のロウが溶けたように透明になり
消えるとホワイイトに戻る

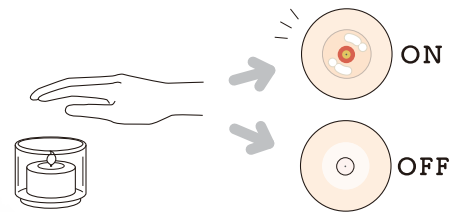

他の瓶に置き換えて
好きな植物を置いて
楽しむのも良い



電波遮断スマートフォン置き

電波遮断（障害）する電波が出ており
ここに入れると送受信や通知が来ない